

ΕΛΟΤ ΤΠ 1501-08-01-03-02:2009

**ΕΛΛΗΝΙΚΗ ΤΕΧΝΙΚΗ
ΠΡΟΔΙΑΓΡΑΦΗ
HELLENIC TECHNICAL
SPECIFICATION**



ΕΛΟΤ

Επανεπίχωση ορυγμάτων υπογείων δικτύων

Underground utilities trench backfilling

Κλάση τιμολόγησης: 6

Πρόλογος

Η παρούσα Προδιαγραφή ΕΛΟΤ ΤΠ 1501-08-01-03-02 «**Επανεπίχωση ορυγμάτων υπογείων δικτύων**» βασίζεται στην Προσωρινή Εθνική Τεχνική Προδιαγραφή (ΠΕΤΕΠ) που συντάχθηκε από το Ινστιτούτο Οικονομίας Κατασκευών (ΙΟΚ) υπό την εποπτεία της 2^{ης} Ομάδας Διοίκησης Έργου (2^η ΟΔΕ) του Υπουργείου Περιβάλλοντος Χωροταξίας και Δημοσίων Έργων (ΥΠΕΧΩΔΕ).

Την επεξεργασία και την έκδοση της παρούσας Προδιαγραφής ΕΛΟΤ ΤΠ 1501-08-01-03-02, ανέλαβε η Ειδική Ομάδα Έργου ΕΟΕ Ε της ΕΛΟΤ ΤΕ 99 «Προδιαγραφές τεχνικών έργων», τη γραμματεία της οποίας έχει η Διεύθυνση Τυποποίησης του Ελληνικού Οργανισμού Τυποποίησης (ΕΛΟΤ).

Το κείμενο της παρούσας Προδιαγραφής ΕΛΟΤ ΤΠ 1501-08-01-03-02 εγκρίθηκε την 23^η Δεκεμβρίου 2009 από την ΕΛΟΤ ΤΕ 99 σύμφωνα με τον κανονισμό σύνταξης και έκδοσης ελληνικών προτύπων και προδιαγραφών.

Περιεχόμενα

Εισαγωγή.....	2
1 Αντικείμενο	3
2 Τυποποιητικές παραπομπές.....	3
3 Όροι και ορισμοί	4
3.1 Επανεπίχωση ορυγμάτων υπογείων δικτύων	4
3.2 Ζώνη έδρασης.....	4
3.3 Ζώνη αγωγού	4
3.4 Περιοχή πάνω από τη ζώνη αγωγού	4
4 Απαιτήσεις.....	5
4.1 Ενσωματούμενα υλικά	5
4.2 Εδαφικά υλικά	5
4.3 Υλικά επανεπίχωσης ζώνης αγωγών	6
4.4 Υλικά επανεπίχωσης υπό τα πεζοδρόμια	7
5 Μέθοδος κατασκευής.....	8
5.1 Γενικά	8
5.2 Περιοχή ζώνης αγωγών	10
5.3 Περιοχή πάνω από τη ζώνη αγωγών.....	11
5.4 Περιοχή κάτω από τα πεζοδρόμια.....	11
5.5 Τάφροι αγωγών με αντιστήριξη	12
5.6 Τοποθέτηση αγωγού κάτω από υφιστάμενη οδό	12
6 Δοκιμές.....	12
7 Όροι και απαιτήσεις υγείας - ασφάλειας εργαζομένων και προστασίας περιβάλλοντος	13
7.1 Πηγές κινδύνου κατά την εκτέλεση των εργασιών	13
7.2 Μέτρα υγείας - ασφάλειας	13
8 Τρόπος επιμέτρησης εργασιών	14

ΕΛΟΤ ΤΠ 1501-08-01-03-02:2009

© ΕΛΟΤ

Εισαγωγή

Η παρούσα Προδιαγραφή εντάσσεται στη σειρά των Π.Ε.ΤΕ.Π που έχουν προετοιμασθεί από το ΥΠΕΧΩΔΕ και το ΙΟΚ και οι οποίες πρόκειται να εφαρμοστούν στην κατασκευή των δημοσίων τεχνικών έργων στην χώρα, με σκοπό την παραγωγή έργων άριτων και ικανών να ανταποκριθούν και να ικανοποιήσουν τις ανάγκες που υπέδειξαν την κατασκευή τους και να αποβούν επωφελή για το κοινωνικό σύνολο.

Ο ΕΛΟΤ ανέλαβε την υποχρέωση να επεξεργασθεί και να εκδώσει τις ΠΕΤΕΠ ως Ελληνικές Τεχνικές Προδιαγραφές (ΕΛΟΤ ΤΠ – ΕΤΕΠ) σύμφωνα με τις διαδικασίες που προβλέπονται στον Κανονισμό σύνταξης και έκδοσης Ελληνικών Προτύπων και Προδιαγραφών και στον Κανονισμό σύστασης και λειτουργίας Τεχνικών Οργάνων Τυποποίησης.

Επανεπίχωση ορυγμάτων υπογείων δικτύων

1 Αντικείμενο

Οι εργασίες που προδιαγράφονται στην παρούσα Προδιαγραφή αφορούν στις επανεπιχώσεις ορυγμάτων, μετά την τοποθέτηση των πάσης φύσεως αγωγών και εξαρτημάτων των υπογείων δικτύων, συμπεριλαμβανομένης και της στρώσης έδρασής τους, εκτός και αν προβλέπεται διαφορετικά στην μελέτη, και ειδικότερα αφορούν:

- Επιχώματα από κοκκώδη υλικά "ζώνης αγωγών και οχετών".
- Επιχώματα από κοκκώδη υλικά κάτω από πεζοδρόμια.
- Επιχώματα πάνω από την "ζώνη αγωγού" με κατάλληλα προϊόντα.

Οι εργασίες αφορούν στην κατασκευή δικτύων ύδρευσης, άρδευσης, αποχέτευσης ομβρίων και ακαθάρτων, υπογείων καλωδιώσεων και παντός τύπου υπογείων δικτύων.

Οι εργασίες που καλύπτονται από την προδιαγραφή αυτή προϋποθέτουν την ολοκλήρωση σε πρώτη φάση των εργασιών διάνοιξης ορύγματος και τοποθέτησης δικτύου, που εκτελούνται με βάση τα συμβατικά τεύχη και σχέδια και σύμφωνα με τις σχετικές προδιαγραφές.

2 Τυποποιητικές παραπομπές

Η παρούσα ενσωματώνει, μέσω παραπομπών, προβλέψεις άλλων δημοσιεύσεων, χρονολογημένων ή μη. Οι παραπομπές αυτές αναφέρονται στα αντίστοιχα σημεία του κειμένου και κατάλογος των δημοσιεύσεων αυτών παρουσιάζεται στη συνέχεια. Προκειμένου περί παραπομπών σε χρονολογημένες δημοσιεύσεις, τυχόν μεταγενέστερες τροποποιήσεις ή αναθεωρήσεις αυτών θα έχουν εφαρμογή στο παρόν όταν θα ενσωματωθούν σε αυτό, με τροποποίηση ή αναθεώρησή του. Όσον αφορά τις παραπομπές σε μη χρονολογημένες δημοσιεύσεις ισχύει η τελευταία έκδοσή τους.

ΕΛΟΤ ΤΠ 1501-08-10-01-00	Work-site water pumping - Εργοταξιακές αντλήσεις υδάτων
ΕΛΟΤ ΤΠ 1501-08-10-02-00	Wastewater and sludge pumping - Αντλήσεις Βορβόρου - Λυμάτων.
ΕΛΟΤ ΤΠ 1501-08-10-03-00	Dewatering with well points - Αντλήσεις υποβιβασμού υδροφόρου ορίζοντα με well points
ΕΛΟΤ ΤΠ 1501-08-01-01-00	Ditch and channel excavations-Εκσκαφές Τάφρων και Διωρύγων
ΕΛΟΤ ΤΠ 1501-08-01-03-01	Trench excavations for utility networks - Εκσκαφές Ορυγμάτων Υπογείων Δικτύων.
ΕΛΟΤ ΤΠ 1501-02-02-01-00	General excavations. Road and hydraulic works - Γενικές εκσκαφές οδοποιίας και υδραυλικών έργων
DIN 18196:2000-12	Contract procedures for building works - Part C: General technical specifications for building works - Pipe drilling works

ΕΛΟΤ ΤΠ 1501-08-01-03-02:2009

© ΕΛΟΤ

Συμβατικές διαδικασίες δομικών έργων - Μέρος Γ: Γενικές τεχνικές προδιαγραφές κατασκευών - Εργασίες διάτρησης για τοποθέτηση σωληνώσεων.

ΕΛΟΤ EN 933-2

Tests for geometrical of aggregates - Part 2: Determination of particle size distribution - Test sieves, nominal size of apertures

Δοκιμές για τον προσδιορισμό των γεωμετρικών χαρακτηριστικών των αδρανών - Μέρος 2: Προσδιορισμός κοκκομετρικών κλασμάτων - Κόσκινα δοκιμών, ονομαστικό μέγεθος διατομών κοσκίνων

Επίσης ισχύουν οι Τεχνικές Προδιαγραφές που ισχύουν κατά περίπτωση εγκαθισταμένου δικτύου (ανάλογα με το υλικό των σωληνών).

3 Όροι και ορισμοί

Για τους σκοπούς του παρόντος προτύπου εφαρμόζονται οι ακόλουθοι όροι και ορισμοί:

3.1 Επανεπίχωση ορυγμάτων υπογείων δικτύων

Με τον όρο αυτό εννοείται η επίχωση με κατάλληλα, ως προς την σύσταση και σύνθεση υλικά (προϊόντα εκσκαφών, λατομείων ή και δάνεια), σύμφωνα με τους όρους της παρούσας Τεχνικής Προδιαγραφής.

3.2 Ζώνη έδρασης

Με τον όρο αυτό εννοείται η στρώση έδρασης του αγωγού, ανάλογα με τον τύπο του δικτύου και τις προδιαγραφές εγκατάστασής του (αντικείμενα ιδιαίτερων Τεχνικών Προδιαγραφών, κατά περίπτωση).

3.3 Ζώνη αγωγού

Με τον όρο αυτό εννοείται η περιοχή μεταξύ του πυθμένα και των τοιχωμάτων της τάφρου και μέχρι ύψος 0,30 m πάνω από το εξωρράχιο του αγωγού, που αποτελείται από τα τμήματα "έδρασης", "πλευρικής πλήρωσης" και "επικάλυψης".

3.4 Περιοχή πάνω από τη ζώνη αγωγού

Με τον όρο αυτό εννοείται το τμήμα από την άνω επιφάνεια της "ζώνης αγωγών και οχετών" μέχρι την στάθμη των στρώσεων οδοστρωσίας ή του φυσικού εδάφους (στις περιπτώσεις δικτύων εκτός ζώνης οδού).

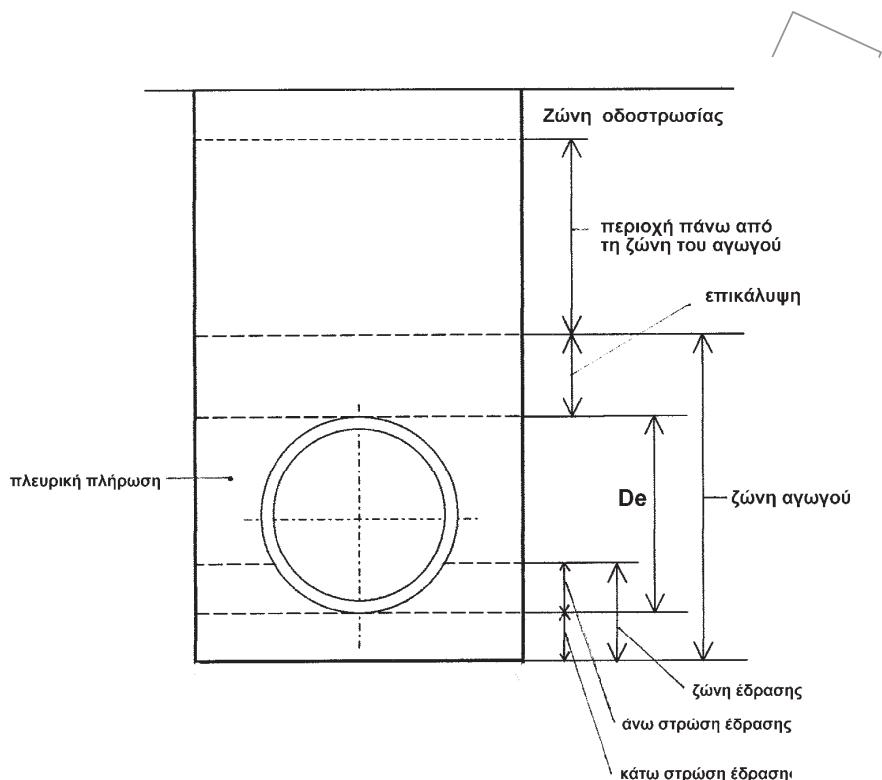

Σχ.1 - Σχηματική απεικόνιση ζωνών πλήρωσης

4 Απαιτήσεις

4.1 Ενσωματούμενα υλικά

Τα εδαφικά υλικά επανεπίχωσης θα λαμβάνονται κατ' αρχήν από τα προϊόντα εκσκαφής ορυγμάτων, και μόνο όταν αυτά δεν καλύπτουν τις απαιτήσεις της παρούσας ή δεν επαρκούν ή δεν είναι διαθέσιμα (λόγω εκτέλεσης των εκσκαφών σε διαφορετικές χρονικές περιόδους σύμφωνα με το εγκεκριμένο πρόγραμμα εργασιών) θα γίνεται δανειοληψία, μετά από έγγραφη έγκριση της Υπηρεσίας.

Γενικώς η εκτέλεση των πάσης φύσεως προβλεπομένων εκσκαφών θα προγραμματίζεται από τον Ανάδοχο με τρόπο τέτοιο ώστε τα κατάλληλα προϊόντα εκσκαφών να μπορούν να χρησιμοποιηθούν για την επανεπίχωση των ορυγμάτων ή σε άλλες κατασκευές του έργου, σύμφωνα με τα προβλεπόμενα στην μελέτη.

4.2 Εδαφικά υλικά

Η καταλληλότητα των εδαφικών υλικών για την επανεπίχωση ορυγμάτων υπογείων δικτύων εξαρτάται από τις εδαφοτεχνικές ιδιότητες και την ικανότητα συμπίκνωσής τους.

Η ταξινόμηση των καταλλήλων για την επανασυμπλήρωση σκαμμάτων υλικών με βάση τις εδαφοτεχνικές ιδιότητες και την ικανότητα συμπίκνωσής τους, σύμφωνα με το DIN 18196 δίδεται στον ακόλουθο πίνακα:

Πίνακας 1 - Κατηγορίες Καταλλήλων Εδαφικών Υλικών

Κατηγορία συμπτύκνωσης	Συνοπτική περιγραφή	Κατάταξη κατά DIN 18196
V1	Μη συνεκτικά έως ελαφρώς συνεκτικά, χονδρόκοκκα και μικτόκοκκα εδάφη	GW, GI, GE, SW, SI, SE, GU, GT, SU, ST
V2	Συνεκτικά, μικτόκοκκα εδάφη	GU, GT, SU, ST
V3	Συνεκτικά, λεπτόκοκκα εδάφη	UL, TL

Η ικανότητα συμπίκνωσης των ανωτέρω κατηγοριών εδάφους εξαρτάται από την διαβάθμιση, την μορφή των κόκκων και την περιεκτικότητα σε νερό. Ειδικότερα:

- Για τα υλικά της κατηγορίας V1, βαρύνουσα σημασία στην ικανότητα συμπίκνωσης έχει η διαβάθμιση, η μορφή των υλικών τους και μικρότερη η περιεκτικότητα σε νερό (και κατά συνέπεια η επίδραση των καιρικών συνθηκών).
- Για τα υλικά των κατηγοριών V2 και V3 βαρύνουσα σημασία έχει η περιεκτικότητα σε νερό.
- Γενικά, η συμπίκνωση των εδαφών της κατηγορίας V1, λόγω της μικρής ευπάθειάς τους στο νερό και σε φαινόμενα αποσάθρωσης, είναι ευχερέστερη έναντι εδαφών των κατηγοριών V2 και V3.

Για την επιλογή του καταλληλότερου κατά περίπτωση υλικού θα λαμβάνονται υπόψη και τα ακόλουθα:

- Σε πολύ υγρά, συνεκτικά εδάφη, δεν είναι δυνατόν να επιτευχθεί ο απαιτούμενος βαθμός συμπίκνωσης.
- Σε ξηρά συνεκτικά εδάφη, η απαιτούμενη κατά στρώσεις συμπίκνωση μπορεί να επιτευχθεί μόνο μετά από έργο συμπίκνωσης σημαντικώς μεγαλύτερο έναντι αυτού που αντιστοιχεί σε συνθήκες βέλτιστης υγρασίας.

Επισημαίνεται ότι για την αποφυγή των συνιζήσεων της επανεπίχωσης, και ιδιαίτερα εντός πόλεων ή εντός του καταστρώματος οδών, θα χρησιμοποιούνται για την επαναπλήρωση των τάφρων κατά πρώτο λόγο μη συνεκτικά εδάφη της κατηγορίας V1 και μόνο στην περίπτωση που δεν υπάρχει περίσσεια τέτοιων προϊόντων εκσκαφών θα χρησιμοποιούνται και εδάφη των κατηγοριών V2 και V3.

4.3 Υλικά επανεπίχωσης ζώνης αγωγών

4.3.1 Υλικά πλήρωσης

Η διαμόρφωση της ζώνης αυτής αποσκοπεί στην ομοιόμορφη κατανομή των κινητών και μόνιμων φορτίων επί του αγωγού. Ως εκ τούτου θα χρησιμοποιούνται αμμοχάλικα (κοκκώδη υλικά), κατάλληλης κοκκομετρικής διαβάθμισης, ανάλογα με το υλικό κατασκευής του αγωγού και σύμφωνα με τα προβλεπόμενα στην μελέτη.

Σε περίπτωση που δεν προδιαγράφεται διαφορετικά στην μελέτη, το υλικό της ζώνης αγωγών θα έχει την ακόλουθη διαβάθμιση:

Πίνακας 2 - Κοκκομετρική διαβάθμιση υλικών επανεπίχωσης ζώνης αγωγών

Όνομαστικό άνοιγμα κόσκινου κατά ΕΛΟΤ EN 933-2 [mm]	Διερχόμενα κατά βάρος [%]
40	100
31.5	85 ÷ 100
16	50 ÷ 87
8	35 ÷ 80
4	25 ÷ 70
0.063	<10

Το υλικό θα είναι ομαλής κοκκομετρικής διαβάθμισης και θα ισχύει:

$$D_{60} / D_{10} \geq 5$$

όπου:

D_{60} : Η διάμετρος του κόσκινου, δια του οποίου διέρχεται το 60% (κατά βάρος) του υλικού

D_{10} : Η διάμετρος του κόσκινου, δια του οποίου διέρχεται το 10% (κατά βάρος) του υλικού

Εάν το ποσοστό (P) του λεπτόκοκκου του διερχόμενου από το κόσκινο 0,063mm είναι $10\% > P > 5\%$, τότε το λεπτόκοκκο υλικό πρέπει να έχει δείκτη πλαστικότητας $PI \leq 10\%$.

4.3.2 Άμμος εγκιβωτισμού σωληνώσεων

Η άμμος θα προέρχεται από λατομείο και θα αποτελείται από κόκκους σκληρούς και ανθεκτικούς, θα είναι απαλλαγμένη από σβώλους αργίλου και οργανικές ουσίες, και η κοκκομετρική της διαβάθμιση θα βρίσκεται εντός των ορίων του παρακάτω πίνακα 3.

Πίνακας 3 - Κοκκομετρική διαβάθμιση άμμου εγκιβωτισμού

Όνομαστικό άνοιγμα κόσκινου κατά ΕΛΟΤ EN 933-2 [mm]	Διερχόμενα κατά βάρος [%]
10	100
4	90 ÷ 100
2	55 ÷ 85
0.063	<5

Σε περίπτωση ύπαρξης υπόγειων υδάτων στην ζώνη του αγωγού το ποσοστό του λεπτόκοκκου υλικού (κόσκινο 0, 063 mm) δεν θα υπερβαίνει το 3%.

4.4 Υλικά επανεπίχωσης υπό τα πεζοδρόμια

Θα χρησιμοποιούνται κοκκώδη υλικά με κοκκομετρική διαβάθμιση εντός των ορίων του παρακάτω πίνακα 4.

Πίνακας 4 - Κοκκομετρική διαβάθμιση υλικού επανεπιχώσεων υπό πεζοδρόμια

Ονομαστικό άνοιγμα κόσκινου κατά ΕΛΟΤ EN 933-2 [mm]	Διερχόμενα κατά βάρος [%]
31.5	90 ÷ 99
16	55 ÷ 85
8	35 ÷ 68
4	22 ÷ 60
2	16 ÷ 47
1	9 ÷ 40
0.5	5 ÷ 35
0.063	0 ÷ 10

5 Μέθοδος κατασκευής

5.1 Γενικά

Ο καθορισμός της μεθόδου συμπίκνωσης και του πάχους των στρώσεων εξαρτάται από τον χρησιμοποιούμενο μηχανικό εξοπλισμό και από την κατηγορία των χρησιμοποιούμενων εδαφικών υλικών.

Στον παρακάτω πίνακα 5 παρέχονται ενδεικτικά στοιχεία για τις διαδικασίες των στρώσεων επίχωσης σε συνάρτηση με τον χρησιμοποιούμενο εξοπλισμό και την κατηγορία του υλικού επίχωσης.

Πίνακας 5 - Συνιστώμενες διαδικασίες συμπίκνωσης

Είδος μηχανήματος Υπηρεσιακό βάρος[kg]	Κατηγορία Ικανότητας Συμπύκνωσης Εδάφους							
	V1		V2		V3			
	Καταλληλότητα	Πάχος στρώσης (cm)	Καταλληλότητα	Πάχος στρώσης (cm)	Καταλληλότητα	Πάχος στρώσης(cm)		
Ελαφρά μηχανήματα συμπίκνωσης (κυρίως για τη ζώνη του αγωγού)								
Δονητικός συμπιεστής	Ελαφρός	έως 25	+	έως 15	+	έως 15	+	έως 10
	Μέσο	25-60	+	20-40	+	15-30	+	10-30

	ς							
Δονητής εκρήξεων	Ελαφρός	έως 100	ο	20-30	+	15-20	+	20-30
Δονητικές πλάκες	Ελαφρές	έως 100	+	έως 20	ο	έως 15		
	Μέσες	100-300	+	20-30	ο	15-20		
Δονητικός κύλινδρος	Ελαφρός	έως 600	+	20-30	ο	15-20		
Μέσα και βαριά μηχανήματα συμπύκνωσης (πάνω από την ζώνη αγωγού)								
Δονητικός συμπίεστής	Μέσος	25-60	+	20-40	+	15-30	+	10-30
	Βαρύς	60-200	+	40-50	+	20-40	+	20-30
Δονητής εκρήξεων	Μέσος	100-500	ο	20-40	+	25-35	+	20-30
	Βαρύς	500	ο	30-50	+	30-50	+	30-40
Δονητικές πλάκες	Μέσες	300-750	+	30-50	ο	20-40		
	Βαριές	750	+	40-70	ο	30-50		
Δονητικοί κύλινδροι		600-8000	+	20-50	+	20-40		
+ = Συνίσταται ο = Ως επί το πλείστον κατάλληλο								

Η εργασία της επανεπίχωσης θα γίνεται στο σύνολό της εν ξηρώ. Με ευθύνη του Αναδόχου το όρυγμα θα προστατεύεται από επιφανειακά και υπόγεια νερά σύμφωνα με τα προβλεπόμενα στην ΕΛΟΤ ΤΠ 1501-08-01-03-01.

Η υγρασία του υλικού πλήρωσης θα είναι τέτοια ώστε να μπορεί να επιτευχθεί η απαιτούμενη συμπύκνωση. Υλικά που εμφανίζουν αυξημένη υγρασία δεν θα χρησιμοποιούνται για επαναπλήρωση και θα αφήνονται να στεγνώσουν.

Ο απαιτούμενος βαθμός συμπύκνωσης του υλικού πλήρωσης έναντι της βέλτιστης εργαστηριακής συμπύκνωσης κατά Proctor καθορίζεται κατά περίπτωση στα επόμενα εδάφια.

Ο ελάχιστος αριθμός δοκιμών συμπύκνωσης δεν θα είναι μικρότερος από μία δοκιμή ανά 100 m μήκους ορύγματος και για κάθε διακεκριμένη ζώνη υλικού πλήρωσης ή μικρότερος από μία δοκιμή ανά 500 m³ διαστρωνόμενου υλικού.

ΕΛΟΤ ΤΠ 1501-08-01-03-02:2009

© ΕΛΟΤ

Αν οι τιμές του βαθμού συμπίκνωσης που προκύπτουν από τους παραπάνω ελέγχους είναι μικρότερες από τις προδιαγραφόμενες θα μεταβάλλεται ο τρόπος εργασίας ώστε να καλύπτονται οι σχετικές απαιτήσεις, σύμφωνα με τα επόμενα εδάφια της παρούσας.

Σε περίπτωση ομοιόμορφου υλικού πλήρωσης, και αν οι έλεγχοι βαθμού συμπίκνωσης που εκτελούνται όπως ορίζεται παραπάνω αποδείξουν ικανοποιητική ομοιομορφία, τότε η Υπηρεσία έχει την δυνατότητα, μετά από αίτηση του Αναδόχου, να εγκρίνει τον περιορισμό των εκτελούμενων δοκιμών συμπίκνωσης, με την προϋπόθεση ότι θα γίνεται λεπτομερής παρακολούθηση του πάχους των στρώσεων που συμπτυκνώνονται και του τρόπου εκτέλεσης της εργασίας (χρησιμοποιούμενα μηχανήματα και κατηγορίες ενσωματούμενων υλικών).

5.2 Περιοχή ζώνης αγωγών

5.2.1 Γενικά

Η χαλάρωση του τελικού πυθμένα της τάφρου σε κάθε περίπτωση θα αποφεύγεται κατά την εκσκαφή. Τυχόν χαλαρά υλικά θα αφαιρούνται πριν από την τοποθέτηση του αγωγού ή την κατασκευή του υποστρώματος έδρασης αυτού και θα αντικαθίστανται με μη συνεκτικό υλικό (κοκκώδες), το οποίο θα συμπτυκνώνεται με μηχανικά μέσα.

Η επίχωση στην ζώνη αυτή αποσκοπεί στην εξασφάλιση ομοιόμορφης κατανομής των κινητών και μονίμων φορτίων στον αγωγό και στην αποφυγή γραμμικής σημειακής στήριξής τους.

Σχετικά ισχύουν οι προδιαγραφές των διαφόρων τύπων σωληνώσεων κατασκευής δικτύων.

Σε κάθε περίπτωση θα ελέγχονται επισταμένως τυχόν αλλαγές συνθηκών έδρασης κατά μήκος του ορύγματος, ιδιαίτερος όταν οι αγωγοί είναι άκαμπτοι.

Μέτρα που μπορούν να ληφθούν στις περιπτώσεις αυτές είναι η έδραση του αγωγού σε αμμώδες υπόστρωμα, η χρήση μη άκαμπτων συνδέσμων και η χρησιμοποίηση μικρών αγωγών για το συγκεκριμένο τμήμα.

Μετά την αποπεράτωση της διάνοιξης του ορύγματος και την μόρφωση και τον έλεγχο του πυθμένα θα ακολουθεί η έδραση του αγωγού και η επίχωσή του με το προβλεπόμενο από την μελέτη υλικό στο ύψος πάνω από το εξωρράχιο του αγωγού, το οποίο ορίζεται στα αντίστοιχα σχέδια τυπικών διατομών.

Σε περίπτωση που δεν προδιαγράφεται διαφορετικά στην μελέτη, η έδραση του αγωγού θα γίνεται σε υπόστρωμα πάχους 100 mm σε εδάφη γαιώδη και 150 mm σε βραχώδη ή σκληρά εδάφη, και η επικάλυψή του θα εκτείνεται κατά 30 cm πάνω από το εξωρράχιο.

Οι αγωγοί θα εγκιβωτίζονται σε όλο το πλάτος του σκάμματος. Το πάχος για την έδραση και την επικάλυψη των σωλήνων θα είναι τουλάχιστον όσο αναγράφεται στα σχέδια της μελέτης.

Το υλικό εγκιβωτισμού θα διαστρώνεται, θα διαβρέχεται και θα συμπτυκνώνεται κατά ομοιόμορφες στρώσεις με ιδιαίτερη φροντίδα, με χρήση ελαφρού εξοπλισμού συμπίκνωσης, ώστε να μην προκληθεί φθορά στους σωλήνες και στην εξωτερική τους προστασία.

Στο στάδιο αυτό της επίχωσης οι περιοχές συνδέσεων των σωλήνων θα μένουν ελεύθερες για την εκτέλεση των δοκιμών στεγανότητας των σωληνώσεων. Οι περιοχές των συνδέσεων θα καλύπτονται μετά την εκτέλεση των προβλεπόμενων κατά περίπτωση δοκιμών.

5.2.2 Συμπύκνωση

Οι απαιτητοί βαθμοί συμπίκνωσης των στρώσεων καθορίζονται ως εξής:

10

- 100% της Standard Proctor σε μη συνεκτικά υλικά της κατηγορίας V1 ή 103% της Standard Proctor σε υλικό κατηγορίας GW και GI κατά DIN 18196.
- 97% της Standard Proctor σε συνεκτικά υλικά κατηγοριών V2 και V3.

Κάθε στρώση πλήρωσης θα συμπυκνώνεται ιδιαίτερος.

Η συμπύκνωση θα γίνεται από την παρειά της τάφρου προς τον αγωγό. Η πλήρωση της τάφρου και η συμπύκνωση του υλικού πλήρωσης θα γίνονται ταυτόχρονα και από τις δύο πλευρές του αγωγού για την αποφυγή μετατόπισης και υπερύψωσης του. Αυτό θα λαμβάνεται ιδιαίτερα υπόψη όταν υπάρχουν σωλήνες που μπορούν να παραμορφωθούν (π.χ. πλαστικοί σωλήνες μεγάλων διατομών).

Για τους αγωγούς εξωτερικής διαμέτρου μεγαλύτερης από 0,40 m η ζώνη του αγωγού θα επιχώνεται και θα συμπυκνώνεται σε τουλάχιστον δύο φάσεις (δύο στρώσεις).

5.3 Περιοχή πάνω από τη ζώνη αγωγών

5.3.1 Διάστρωση

Το πάχος των μεμονωμένων στρώσεων θα επιλεγεί κατά τέτοιο τρόπο, ώστε το μηχάνημα συμπύκνωσης που χρησιμοποιείται να είναι σε θέση να επιτύχει τέλεια συμπύκνωση της κάθε μιας στρώσης με τον αναγκαίο αριθμό διελεύσεων.

5.3.2 Συμπύκνωση

Σε περίπτωση αγωγού υπό το οδόστρωμα τότε ζώνη πάχους κατ' ελάχιστο 0,50 m κάτω από την κατώτατη επιφάνεια της οδοστρώσεως θα συμπυκνώνεται σε ποσοστό:

- 100% της Standard Proctor για συνεκτικά εδάφη της κατηγορίας V1 ή 103% της Standard Proctor σε υλικά κατηγορίας GW και GI κατά DIN 18196.
- 97% της Standard Proctor για συνεκτικά εδάφη κατηγοριών V2 και V3.

Ζώνη που βρίσκεται κάτω από την προηγούμενη και μέχρι την ζώνη του αγωγού θα συμπυκνώνεται σε ποσοστό:

- 95% της Standard Proctor για μη συνεκτικό υλικό πλήρωσης κατηγορίας V1 ή 97% της Standard Proctor σε υλικά κατηγορίας GW και GI κατά DIN 18196).
- 95% της Standard Proctor προκειμένου για συνεκτικό υλικό πλήρωσης της κατηγορίας V2 και V3.

Σε περίπτωση αγωγού εκτός οδοστρώματος, το υλικό πλήρωσης από την τελική επιφάνεια του εδάφους (μετά την τυχόν προβλεπόμενη διαμόρφωση) μέχρι την ζώνη του αγωγού θα συμπυκνώνεται όπως ορίζεται στο παραπάνω εδάφιο.

Επισημαίνεται ότι δεν επιτρέπεται η επιβολή φορτίσεων επί του αγωγού κατά την διάρκεια των εργασιών κατασκευής (π.χ. κυκλοφορία οχημάτων πάνω στον επιχωθέντα αγωγό), πριν την ολοκλήρωση της επίχωσης.

5.4 Περιοχή κάτω από τα πεζοδρόμια

Το υλικό θα τοποθετηθεί μεταξύ της επιφάνειας της «στρώσης έδρασης οδοστρώματος» (όπως αυτή ορίζεται στα σχέδια των διατομών οδοποιίας της εγκεκριμένης μελέτης) και της στρώσης έδρασης των τσιμεντοπλακών πεζοδρομίων (ή άλλης τελικής στρώσης πεζοδρομίων).

ΕΛΟΤ ΤΠ 1501-08-01-03-02:2009

© ΕΛΟΤ

Η περιοχή αυτή θα συμπυκνώνεται σε ποσοστό 90% της ξηράς φαινόμενης πυκνότητας που λαμβάνεται κατά την τροποποιημένη μέθοδο Proctor.

5.5 Τάφροι αγωγών με αντιστήριξη

Η τοποθέτηση και συμπύκνωση του υλικού πλήρωσης θα εκτελείται, ανάλογα με το είδος της αντιστήριξης που χρησιμοποιείται κάθε φορά, κατά τέτοιο τρόπο ώστε να εξασφαλίζεται η πλήρωση μέχρι τις παρειές της τάφρου.

Για αυτό το λόγο, σε περίπτωση οριζόντιων αντιστηρίξεων (μπουντέλια) οι εγκάρσιοι σύνδεσμοι θα απομακρύνονται σταδιακά έτσι ώστε να ελευθερώνεται κατά τμήματα η διατομή της τάφρου για την πλήρωση και συμπύκνωση του υλικού επίχωσης.

Όμοια, σε περίπτωση κατακόρυφων αντιστηρίξεων τα στοιχεία αυτής (πετάσματα τύπου Krings, πασσαλοσανίδες κ.λπ.) θα ανασύρονται σταδιακά σε τέτοιο ύψος ώστε να είναι δυνατή η τοποθέτηση σε στρώσεις του υλικού πλήρωσης και η συμπύκνωση αυτού.

Σε καμία περίπτωση δεν θα αφαιρούνται όλες οι αντιστηρίξεις καθ' ύψος. Η αφαίρεση θα περιορίζεται κάθε φορά στο ύψος της συγκεκριμένης στρώσης.

5.6 Τοποθέτηση αγωγού κάτω από υφιστάμενη οδό

Αμέσως μετά την τοποθέτηση του αγωγού η τάφρος θα επαναπληρώνεται και το υλικό πλήρωσης θα συμπυκνώνεται. Η αποκατάσταση της συνέχειας με το υφιστάμενο οδόστρωμα θα γίνεται κατά ευθύγραμμη ακμή, ομαλή και μη αποσαθρωμένη (προϋποτίθεται τομή με αρμοκόφτη).

Τυχόν χαλαρά τμήματα του οδοστρώματος στις παρειές της θα απομακρύνονται επιμελώς με νέα κοπή. Η αποκατάσταση του οδοστρώματος θα γίνεται με εφαρμογή του συνόλου των στρώσεων οδοστρώσεως και ασφαλτικών που περιλαμβάνει η εκσκαφθείσα οδός.

Αν κατ' εξαίρεση η οριστική αποκατάσταση του οδοστρώματος δεν μπορεί να γίνει ευθύς αμέσως μετά την επαναπλήρωση της τάφρου του αγωγού, θα εφαρμόζεται προσωρινή στρώση ασφαλτομίγματος. Αν εμφανιστούν βλάβες της προσωρινής αυτής επικάλυψης θα αποκαθίστανται άμεσα.

6 Δοκιμές

Για να είναι αποδεκτή η εργασία επανεπίχωσης θα πρέπει να γίνουν οι παρακάτω έλεγχοι:

- Έλεγχος αποτελεσμάτων κοκκομετρικής ανάλυσης υλικών επίχωσης
- Έλεγχος αποτελεσμάτων δοκιμών συμπύκνωσης
- Έλεγχος περαιωμένης εργασίας
- Έλεγχος απαιτήσεων της ΤΠ

Η διαπίστωση μη συμμόρφωσης με τις απαιτήσεις της παρούσας ΕΛΟΤ ΤΠ για τα υλικά και την συμπύκνωση συνεπάγεται την απόρριψη της κατασκευής.

7 Όροι και απαιτήσεις υγείας - ασφάλειας εργαζομένων και προστασίας περιβάλλοντος

7.1 Πηγές κινδύνου κατά την εκτέλεση των εργασιών

- Ολισθήσεις ασταθών πρανών κατά την φάση της επίχωσης.
- Εισροή υδάτων.
- Πτώση εξοπλισμού ή αντικειμένων από την επιφάνεια του εδάφους εντός του ορύγματος.
- Πτώσεις προσώπων (εργαζομένων και περαστικών) εντός του ορύγματος.
- Τραυματισμός προσωπικού εργαζομένου εντός του ορύγματος λόγω κακής ορατότητας του χειριστή του εξοπλισμού.
- Τραυματισμός προσώπων κινούμενων στην ζώνη ελιγμών των μηχανημάτων.
- Χρήση μηχανικού εξοπλισμού συμπύκνωσης εντός του ορύγματος.
- Εκφόρτωση με ανατροπή.
- Καταπτώσεις/ ολισθήσεις πρανών ορύγματος κατά την συμπύκνωση των στρώσεων του υλικού επίχωσης εντός του ορύγματος λόγω των δημιουργούμενων δονήσεων.

7.2 Μέτρα υγείας - ασφάλειας

Είναι υποχρεωτική η συμμόρφωση προς την οδηγία 92/57/ΕΕ που αναφέρεται στις «Ελάχιστες Απαιτήσεις Υγείας και Ασφάλειας Προσωρινών και Κινητών Εργοταξίων» (όπως ενσωματώθηκε στην Ελληνική Νομοθεσία με το ΠΔ 305/96) και προς την Ελληνική Νομοθεσία περί υγείας και ασφάλειας (Π.Δ. 17/96 και Π.Δ. 159/99 κ.λπ.).

Συμμόρφωση με τα προβλεπόμενα στο Σχέδιο Ασφάλειας και Υγείας (ΣΑΥ) του έργου.

Πέραν των ανωτέρω, ενδεικτικά και όχι περιοριστικά θα λαμβάνονται τα εξής μέτρα:

- Κατά μήκος του ορύγματος θα τοποθετείται προσωρινή περίφραξη και η κατάλληλη σήμανση.
- Στις θέσεις που απαιτείται θα τοποθετούνται διαβάθρες με πλευρικά κιγκλιδώματα τυποποιημένες ή κατασκευασμένες επί τόπου, επαρκούς αντοχής.

Υποχρεωτική επίσης είναι η χρήση μέσων ατομικής προστασίας (ΜΑΠ) κατά την εκτέλεση των εργασιών. Οι ελάχιστες απαιτήσεις είναι οι εξής:

Πίνακας 6 – ΜΑΠ

Κράνος προστασίας από κρούσεις, προσκρούσεις και επαφή με στοιχεία υπό τάση	ΕΛΟΤ EN 397	Βιομηχανικά κράνη ασφαλείας	Industrial safety helmets
---	-------------	-----------------------------	---------------------------

Γάντια προστασίας έναντι Μηχανικών κινδύνων	ΕΛΟΤ EN 388	Γάντια προστασίας έναντι Μηχανικών κινδύνων	Protective gloves against mechanical risks
Προστατευτική ενδυμασία έναντι αντοχής σε διάτρηση	ΕΛΟΤ EN 863	Προστατευτική ενδυμασία - Μηχανικές ιδιότητες - Μέθοδος Δοκιμής - Αντοχή σε διάτρηση	Protective clothing - Mechanical properties - Test method: Puncture resistance
Υποδήματα τύπου ασφαλείας	ΕΛΟΤ EN ISO 20345	Μέσα ατομικής προστασίας - Υποδήματα τύπου ασφαλείας	Personal protective equipment - Safety footwear
	ΕΛΟΤ EN ISO 20345/A1	Μέσα ατομικής προστασίας - Υποδήματα τύπου ασφαλείας	Personal protective equipment - Safety footwear
	ΕΛΟΤ EN ISO 20345/COR	Μέσα ατομικής προστασίας - Υποδήματα τύπου ασφαλείας	Personal protective equipment - Safety footwear

Οι εργασίες συμπύκνωσης των υλικών επανεπίχωσης είναι υψηλού κινδύνου, ιδιαίτερα στις περιπτώσεις αντιστηριζόμενων ορυγμάτων, δεδομένου ότι οι αντιστηρίξεις πρέπει να αφαιρούνται σταδιακά προκειμένου να εξασφαλισθεί ο απαιτούμενος χώρος για την εκτέλεση των εργασιών.

Η χρήση τηλεκατευθυνόμενου από την επιφάνεια εξοπλισμού συμπύκνωσης χανδάκων (trench rollers, remotely controlled) μειώνει σημαντικά τους κινδύνους για τον χειριστή και συνιστάται.

8 Τρόπος επιμέτρησης εργασιών

Για την επιμέτρηση έχουν εφαρμογή τα καθοριζόμενα για τις εκσκαφές του ορύγματος (βλ. ΕΛΟΤ ΤΠ 1501-08-03-01-00). Επιχώσεις που αντιστοιχούν σε εκσκαφές ορυγμάτων σε μεγαλύτερα βάθη ή πλάτη πυθμένα ή κλίσεις πρηνών κ.λπ., έναντι των προβλεπόμενων στην εγκεκριμένη μελέτη, δεν λαμβάνονται υπόψη στην επιμέτρηση.

Οι εργασίες επανεπίχωσης των ορυγμάτων διακρίνονται ανάλογα με τα χρησιμοποιούμενα προς τούτο υλικά..

α. Επίχωση από κοκκώδη υλικά «ζώνης αγωγού»

Η επίχωση της ζώνης του αγωγού επιμετράται σε κυβικά μέτρα (m³), με βάση τις γραμμές θεωρητικής εκσκαφής (Γ.Θ.Ε.) πυθμένα και παρειών (βλπ. Προδιαγραφή ΕΛΟΤ ΤΠ 1501-08-03-01-00). Ως άνω επιφάνεια λαμβάνεται η στάθμη της ζώνης του αγωγού, αφαιρείται δε ο όγκος του αγωγού και του σκυροδέματος έδρασης αυτού (εάν προβλέπεται).

Στην περίπτωση παραλλήλων οχετών ή αγωγών εντός του αυτού ορύγματος ως άνω επιφάνεια του υλικού της ζώνης αγωγού λαμβάνεται στάθμη σε ύψος 0.30 m από την κοινή εφαιπτόμενη των δύο αγωγών. Η μέγιστη κλίση της επιφάνειας αυτής δεν θα υπερβαίνει τις 45°

β. Επίχωση με κατάλληλα προϊόντα εκσκαφών πάνω από την «ζώνη αγωγού»

Η επίχωση της περιοχής πάνω από την "ζώνη αγωγού" επιμετράται σε κυβικά μέτρα (m³) με βάση τις γραμμές θεωρητικής εκσκαφής (Γ.Θ.Ε.) πυθμένα και παρειών (βλπ. Προδιαγραφή ΕΛΟΤ ΤΠ 1501-08-

03-01-00). Ως άνω επιφάνεια λαμβάνεται η σκάφη της οδού (στάθμη έδρασης οδοστρώματος ή στάθμη εφαρμογής φυτικών γαιών, κατά περίπτωση).

γ. Επανεπιχώσεις με κοκκώδη υλικά κάτω από πεζοδρόμια

Η επιμέτρηση θα γίνεται σε m^3 με λήψη αρχικών και τελικών διατομών, σύμφωνα με τις οδηγίες της Υπηρεσίας και παρουσία εκπροσώπου αυτής.

Στις ως άνω επιμετρούμενες μονάδες εργασιών, περιλαμβάνονται:

- Η προμήθεια, μεταφορά επί τόπου, προσέγγιση, διάστρωση και συμπύκνωση στον προβλεπόμενο βαθμό των προβλεπομένων, κατά περίπτωση, υλικών επανεπίχωσης του υπογείου δικτύου
- Τα απαιτούμενα για την εκτέλεση της εργασίας μηχανικά μέσα, υλικά, εργαλεία και εργατοτεχνικό προσωπικό
- Η λήψη όλων των απαιτούμενων μέτρων προστασίας των διερχομένων αγωγών, οχετών ή καλωδίων σε που έχουν αποκαλυφθεί και ευρίσκονται εντός του ορύγματος.
- Η λήψη όλων των μέτρων προστασίας πεζών και οχημάτων κατά την διάρκεια εκτέλεσης των εργασιών.
- Η πραγματοποίηση όλων των απαιτούμενων δοκιμών, ελέγχων κ.λπ. σύμφωνα με την παρούσα Προδιαγραφή.

Δεν επιμετρούνται χωριστά, διότι είναι ενσωματωμένες, όλες οι αναγκαίες εργασίες, καθώς και τα πάσης φύσεως υλικά και εξοπλισμός, η εξασφάλιση και η κατανάλωση της ενέργειας, καθώς και κάθε άλλη συμπαραμαρτούσα δράση απαιτούμενη για την πλήρη και έντεχνη κατά τα ανωτέρω κατασκευή τους. Ειδικότερα ενδεικτικά αλλά όχι περιοριστικά, δεν επιμετρούνται χωριστά τα παρακάτω:

- Η προμήθεια των απαραίτητων αναλώσιμων ή μη υλικών
- Η μεταφορά και προσωρινή αποθήκευσή τους στο έργο
- Η ενσωμάτωση ή η χρήση τους στο έργο
- Η φθορά και απομείωση των υλικών και η απόσβεση και οι σταλίες του εξοπλισμού.
- Η διάθεση και απασχόληση του απαιτούμενου προσωπικού, εξοπλισμού και μέσων για την εκτέλεση των εργασιών σύμφωνα με τους όρους της παρούσας Προδιαγραφής.
- Η συγκέντρωση των απορριμμάτων πάσης φύσεως που προκύπτουν κατά την εκτέλεση των εργασιών και την μεταφορά τους προς οριστική απόθεση.
- Η πραγματοποίηση όλων των απαιτούμενων δοκιμών, ελέγχων κλπ για την πλήρη και έντεχνη εκτέλεση της εργασίας σύμφωνα με την παρούσα Προδιαγραφή, καθώς και των τυχόν διορθωτικών μέτρων (εργασία και υλικά) εάν διαπιστωθούν μη συμμορφώσεις κατά τις δοκιμές και τους ελέγχους.

Για την επιμέτρηση του μεταφορικού έργου ισχύουν τα προβλεπόμενα στα συμβατικά τεύχη.